



RP Bálaszállítók

Logikus, praktikus, masszív

Hosszúság

6-12 m

22

Modell

2000

**értékesített
bálaszállító
2014 óta**

3

Kivitel

Bálafogók



1 m magas, egyenes,
dőnhető



1,8 m magas, egyenes



1,7 m magas, hajlított
(hengerbálákhoz)

Választható felszereltség



Pótkeréktartó



Tárolódoboz

Plató opciók:

- **Megemelt szegély:** a legtöbb modell alapfelszereltsége 4 mm vastag padlólemezzel
- **Síkplató:** külön kérhető opció 4 mm vastag padlólemezzel
- **Raklapos opció:** 20 mm vastag hengeracél szegély, megerősített padlólemez

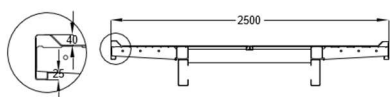

MEGEMELT SZEGÉLYŰ PLATÓ

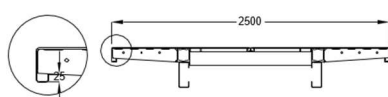

SÍKPLATÓ

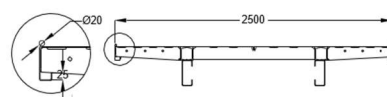

RAKLAPOS PLATÓ

SP/LSP Félig függesztett bálaszállítók

**6-12 m
hosszúság**

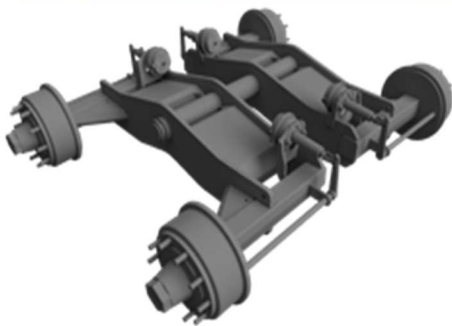

Rolland balanced futómű: tandem és tridem kivitelben is elérhető, az SP és LSP modellek alapfelszereltsége. Különlegessége, hogy minden kerék független rugózással rendelkezik.

A raklapos kialakítású platót kimondottan nehéz rakományok szállításához fejlesztettük ki: megerősített platólemez és 20 mm hengeracél szegélyek



Az „L” a modellek nevében a nagyobb teherbírásra utal



A hidraulikus talpaló alapfelszereltség, a vonórúd csillapítás választható opció.

	SP 6004	SP 7504	SP 9004	LSP 7504	LSP 9004	LSP 10004	LSP 12006
Terhelhetőség (t)	7,7	8,9	13,4	13,1	20,2	20	24
Saját tömeg (t)	2,3	2,6	3,6	2,9	3,8	4	8
Hosszúság x szélesség (m)	6 x 2,5	7,5 x 2,5	9 x 2,5	7,5 x 2,5	9 x 2,5	10 x 2,5	12 x 2,5
Platószegély magassága (mm)	40						x
Platólemez vastagsága (mm)	4						
Futómű	Rolland Balanced tandem						Tridem kanyarodó C-tengellyel
Nyomtáv (mm)	1900	1900	1900	1900	1900	1900	2100
Tengelytávolság (mm)	990	990	1230	1230	1230	1230	1450
Fékek (mm)	300x60		350x60		400x80		
Kerekek	13,0/65x18		385/65 R 22,5 újrafutózott (15R 22,5)				
Csörlő	Standard						x
Megerősített vonórúd, csavarozott vonószem	x						Standard
Hidraulikus talpaló	Standard						
Világítás, várga villogó aljzat	Standard						
Aláfutásgátló rúd	Standard						

Választható felszereltség

LED világítás
Sárga villogó
Tárolódoboz
Pótkeréktartó (445/45 kerekkel nem kompatibilis)
Síkplató
Raklapos plató (megerősített padlólemez, 20mm hengeracél szegély)
Rolland Balanced futómű kanyarodó C tengellyel (Csak 445/45 kerekkel)
Rugóval csillapított vonórúd hegesztett vonószemmel
Légfék
Vegyes fék (hidraulikus/lég)
N°1 Bálafogó: 1 m, egyenes, dönthető
N°2 Bálafogó: 1,8 m, egyenes
N°3 Bálafogó: 1,7 m, hajlított (hengerbálákhoz)

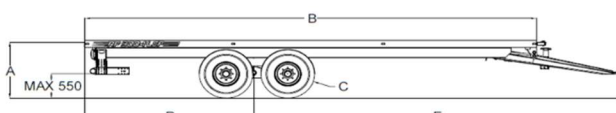

	A	B	C	D	E
RP 6004 SP	980	6000	890 (13.0/65x18)	2000	5620
RP 7504 SP	980	7500	890 (13.0/65x18)	2650	6455
RP 7504 LSP	1165	7500	1072 (385/65R22.5)	2650	6455
RP 9004 SP	1165	9000	1072 (385/65R22.5)	3380	7260
RP 9004 LSP	1165	9000	1072 (385/65R22.5)	3380	7260
RP 10004 LSP	1165	10000	1072 (385/65R22.5)	4000	7600

Választható kerekek

Típus	Terhelés/ kerék40km/h - Nyomás
445/45R19,5 új	5175kg - 8,5 bar
385/65R22,5 új	4500kg - 8 bar
445/65R22,5 új	4500kg - 8 bar

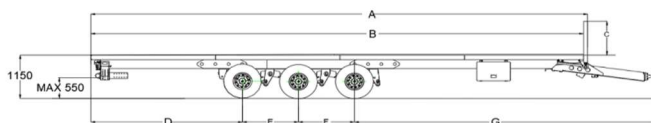

	A	B	C	D	E	F	G
RP 120006 LSP	12000	11870	900	3655	1350	1350	7250

CH/LCH Forgózsámolyos bálaszállítók

7,5-12 m
hosszúság



Elérhető egyszerű tandem, vagy Rolland balanced futóművel, melynek különlegessége, hogy minden kerék független rugózással rendelkezik.



Az „L” a modellek
névében a nagyobb
teherbírásra utal

A rugóval felszerelt
vonóháromszög
megkönnyíti az
összeakasztást

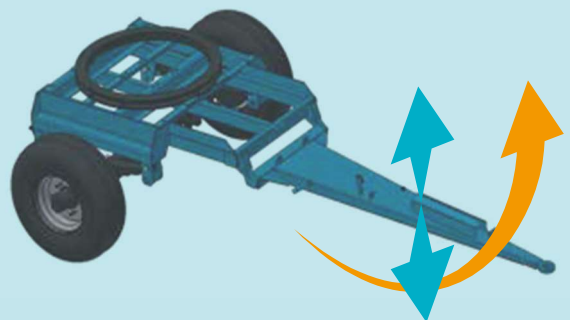

	CH 7504	CH 9004	CH 10004	CH 9006	CH 10006	CH 11506	CH 12006
Terhelhetőség (t)	8,0	9,5	10,3	15,2	16,24	16,52	16,4
Saját tömeg (t)	3,0	3,5	3,7	3,8	4,26	4,48	4,6
Hosszúság x szélesség (m)	7,5 x 2,5	9,0 x 2,5	10 x 2,5	9 x 2,5	10 x 2,5	11,5 x 2,5	12 x 2,5
Platószegély magassága (mm)	40	40	40	40	40	40	40
Platólemez vastagsága (mm)	4	4	4	4	4	4	4
Futómű	Forgószármoly + 1 tengely			Forgószármoly + két tengely			
Nyomtáv (mm)	1900	1900	1900	1900	1900	1900	1900
Hátsó tengelyek távolsága (mm)	X	X	X	1200	1200	1200	1200
Fékek (mm)	350X60						
Kerekek	385/65 R 22,5 újrafutóztott (15R 22,5)						
Csőrlő	Standard						x
Sárga villogó aljzat	Standard						
Aláfutásgátló	Standard						

Választható felszereltség

LED világítás
Sárga villogó
Tárolódoboz
Pótkeréktartó
Síkplató
Légfék
N°1 Bálafogó: 1 m, egyenes, dönthető
N°2 Bálafogó: 1,8 m, egyenes
N°3 Bálafogó: 1,7 m, hajlított (hengerbálákhoz)
Légfék

	LCH 10006	LCH 12006
Terhelhetőség (t)	21,8	20,8
Saját tömeg (t)	4,8	5,2
Hosszúság x szélesség (m)	10x2,5	12x2,5
Platószegély magassága (mm)	40	40
Lemezvastagság (mm)	4	
Nyomtáv (mm)	1900	
Tengelytávolság (mm)	1200	
Kerekek	380/65R22,5	
Csőrlő	Standard	x
Sárga villogó aljzat	Standard	
Aláfutásgátló rúd	Standard	

Választható kerekek

Típus	Terhelés/ kerék 40km/h - Nyomás
385/65R22,5 új	4500kg - 8 bar
445/45R19,5 új	5175kg - 8,5 bar

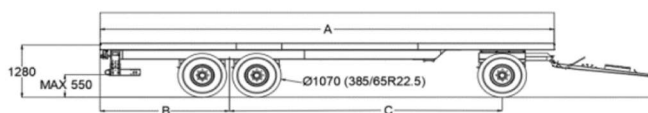

	A	B	C
RP 9006 CH	9000	2355	5505
RP 10006 CH	10000	2855	6005
RP 11506 CH	11500	3500	6860
RP 12006 CH	12000	3500	7355

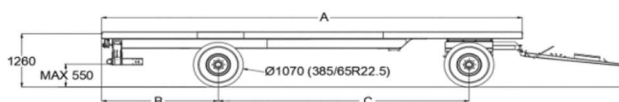

	A	B	C
RP 7504 CH	7500	1880	4480
RP 9004 CH	9000	2355	5510
RP 10004 CH	10000	2455	6410

SEL/LSEL Dolly bálaszállítók

**10-12 m
hosszúság**



TÖBB MINT

650

**ROLLAND DOLLY VAN
JELENLEG MUNKÁBAN**

**Elérhető egyszerű- vagy
féltandem illetve Rolland
Balanced futóművel**



**Az „L” a modellek
nevében a nagyobb
teherbírásra utal**

	SEL 10006	SEL 11506	SEL 12006	LSEL 10006	LSEL 11506	LSEL 12006
Terhelhetőség (t)	15,9	15,7	15,5	20,2	20	19,9
Saját tömeg (t)	5,1	5,3	5,5	5,8	6	6,1
Hosszúság x szélesség (m)	10x2,5	11,5x2,5	12x2,5	10x2,5	11,5x2,5	12x2,5
Platószegély magassága (mm)	40					
Lemezvastagság (mm)	4					
Nyomtáv (mm)	1900					
Tengelytávolság (mm)	1200					
Kerekek	380/65R22,5			385/65R22,5		
Csőrlő	Standard	x		Standard	x	
Sárga villogó aljzat	Standard					
Hidraulikus talpaló	Standard					
Aláfutásgátló rúd	Standard					

Választható felszereltség

LED világítás
Sárga villogó
Tárolódoboz
Pótkeréktartó
Síkplató
Légfék
N°1 Bálafogó: 1 m, egyenes, dönthető
N°2 Bálafogó: 1,8 m, egyenes
N°3 Bálafogó: 1,7 m, hajlított (hengerbálákhoz)
Légfék

